

KIT DI RIPARAZIONE PNEUMATICI / TYRE REPAIR KIT
KIT DE RÉPARATION DE PNEUS / AUTOMATISCHES REIFENREPARATURSET
EQUIPO REPARADOR AUTOMÁTICO DE RUEDAS

500 ml

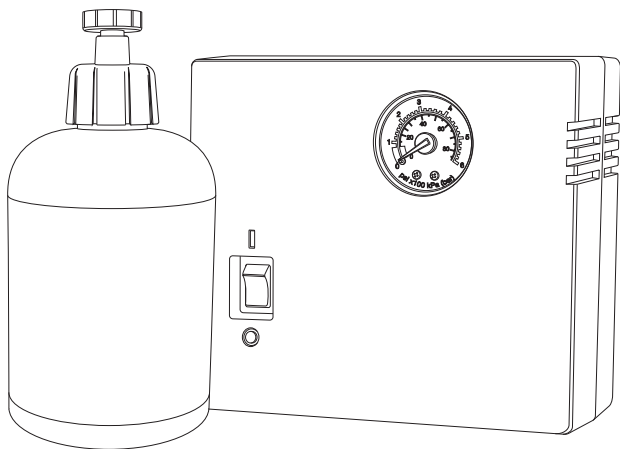

Manuale d'uso / User manual / Mode d'emploi / Bedienungsanleitung / Manual del usuario

COMPONENTI / FEATURES / COMPOSANTS / COMPONENTES

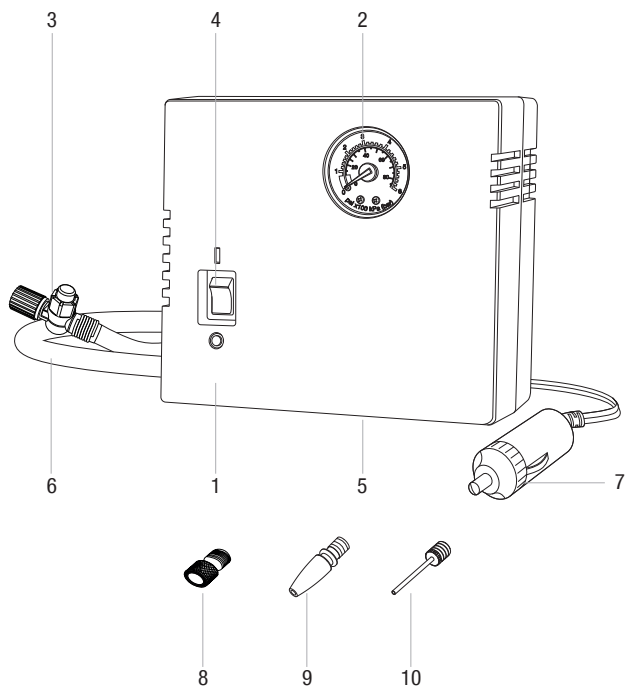

<p>1. Compressore d'aria ad alta pressione High-pressure air compressor Compresseur à haute pression Hochdruckkompressor Compresor de aire de alta presión</p>	<p>6. Tubo aria Pressure hose Tuyau air Druckluftschlauch Tubo de aire</p>
<p>2. Manometro Built-in pressure gauge Manomètre Sone de pression intégrée Manometer Manómetro</p>	<p>7. Connettore accendisigaro 12V (3,5 mt.) 12V car cigarette lighter adapter (3.5 mt. cable) Connecteur allume-cigares 12V (3,5 mt.) 12V-KFZ-Zigarettenanzünder (Kabel: 3,5 m) Conector para mechero 12 V (3,5 m)</p>
<p>3. Connettore con pulsante di regolazione Connector with adjustment button Connecteur avec bouton de réglage Stecker mit Einstellknopf Conector con botón de ajuste</p>	<p>8. Adattatore per biciclette Bicycle adapter Adaptateur pour vélos Fahrradventiladapter Adaptador para bicicletas</p>
<p>4. Interruttore on/off On/off switch Interrupteur on/off Ein-/Ausschalter Interruptor on/off</p>	<p>9. Adattatore generico Balloon adapter Adaptateur générique Universal Ventiladapter Adaptador genérico</p>
<p>5. Vano accessori Adapter storage Compartment accessoires Adaptergehäuse Compartimento para accesorios</p>	<p>10. Adattatore per palloni Ball adapter Adaptateur pour ballons Kugelventiladapte Adaptador para balones</p>

Dati tecnici / Technical data / Caractéristiques techniques / Technische Daten / Datos técnicos

Potenza compressore / Compressor power / Puissance compresseur / Kompressorleistung / Potencia compresor	10A
---	------------

Quantità liquido / Amount of fluid / Quantité de liquide / Dichtmittelmenge / Cantidad líquido	500 ml
---	---------------

Peso kit / Weight (kit) / Poids kit / Gewicht (Set) / Peso kit	1,38 Kg
--	----------------

1

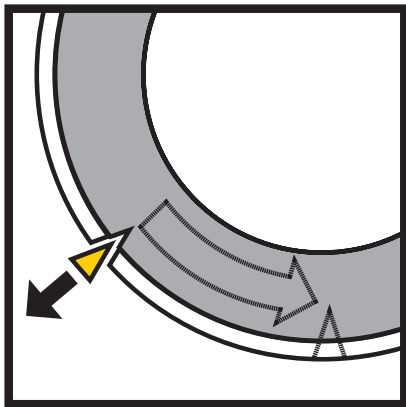

2

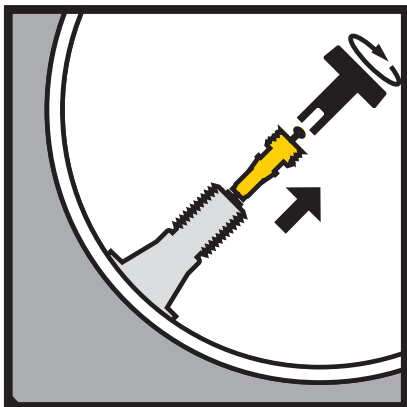

3

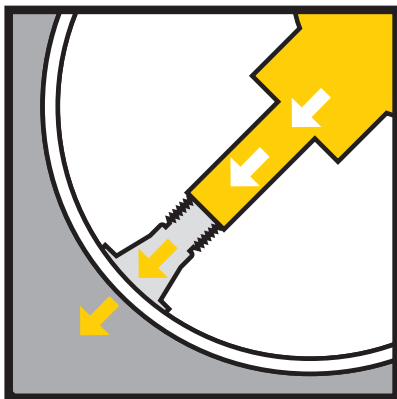

4

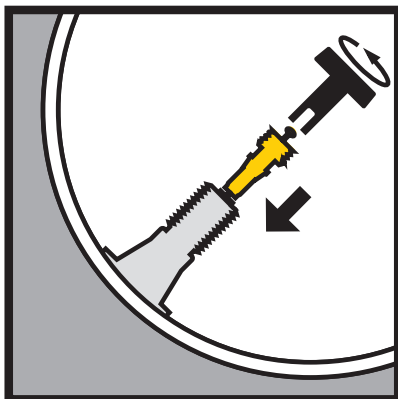

5

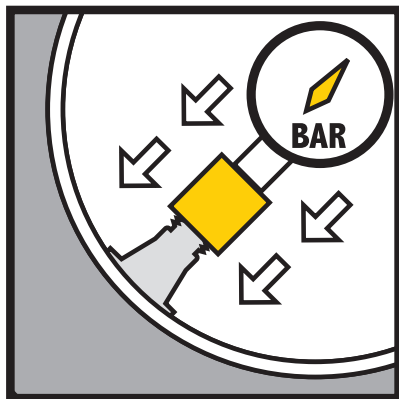

Italiano.....	8
English.....	12
Français.....	16
Deutsch.....	20
Español.....	24

Kit di riparazione per pneumatici tubeless e con camera d'aria con compressore 12V.

Con il Kit potrete continuare il vostro viaggio anche dopo avere forato un pneumatico. Il Compressore ed il Liquido Sigillante Active Seal sono normalmente efficaci nella riparazione di fori causati da oggetti di diametro fino a 10 mm.

Potrete quindi continuare a guidare ad una velocità massima di 80 Km/h per un percorso massimo di 300 Km e raggiungere una stazione di soccorso od un gommista in tutta tranquillità.

Alcune forature nelle quali il danno è troppo grave non possono tuttavia essere riparate. Anche i fori ed i tagli sulla parte laterale dello pneumatico non possono essere riparati.

Usate il kit per le vostre esigenze di gonfiaggio di ogni giorno. Con gli adattatori in dotazione potrete infatti gonfiare i vostri materassini, palloni, gomme di biciclette e moto, e altro ancora!

Per favore, leggete attentamente le istruzioni prima di riporre il kit nel vostro bagagliaio.

NORME DI SICUREZZA

Misure generali di sicurezza che devono essere seguite nell'uso di Compressori d'aria.

L'uso in sicurezza di un compressore d'aria richiede la lettura e la comprensione delle Norme di Sicurezza e delle Istruzioni per l'Uso prima che il compressore venga messo in uso.

1. Il compressore è progettato per uso non intensivo: L'uso continuativo per lunghi periodi può surriscaldare il compressore e danneggiarlo
2. Il compressore non deve operare per più di 10 minuti consecutivi per volta, dopo i quali deve essere fatto riposare e raffreddare per ulteriori 10 minuti prima di riusarlo.
3. Se il compressore emette rumori anomali o si surriscalda, spegnerlo immediatamente e lasciarlo riposare per 30 minuti.
4. Verificare il compressore prima dell'uso.
5. Se riscontrate parti danneggiate, rotte o con usura anormale, esso deve essere verificato da un tecnico qualificato.
6. L'uso non corretto di un compressore d'aria può causare danni a persone e cose.
7. Non esporre il compressore al gelo o a temperature superiori ai 50° C.
8. Non usare il compressore nelle vicinanze di liquidi o gas infiammabili. L'area di lavoro deve essere asciutta e pulita.
9. Proteggetevi contro gli shock elettrici, evitando il contatto con superfici direttamente messe a terra come tubi, radiatori, pali etc etc.
10. Non permettere ai bambini la connessione/disconnessione dalla fonte di energia. Non lasciare il compressore incustodito durante il suo funzionamento, e non permettere ai bambini di giocare con gli accessori.
11. Non permettere a nessuno di soffiare aria in bocca, orecchie, naso etc. di persone o animali. Il compressore non è un giocattolo.

12. Riporre il compressore in un luogo sicuro. Se non usato per lungo tempo riporre in luogo asciutto e al di fuori della portata dei bambini.
13. Controllare regolarmente il cavo di alimentazione. Non trasportare il compressore dal cavo e non staccare il connettore tirando dal cavo. Non avvicinare il cavo a fonti di calore, oggetti taglienti, solventi o carburanti.
14. Mantenete il compressore pulito per assicurarne un corretto funzionamento. Controllare regolarmente il connettore, il cavo di alimentazione, il tubo dell'aria. Le riparazioni devono essere fatte solo da personale qualificato.
15. Staccare il connettore dalla presa accendisigari quando il compressore non è in uso.
16. **ATTENZIONE:** Per la vostra sicurezza dovete usare solo gli accessori e le parti indicate nel manuale di uso e manutenzione o raccomandate dal costruttore. L'uso di accessori e altre parti non specificate nelle istruzioni può aumentare i rischi legati all'uso di un compressore d'aria.

PERICOLO

Se il motore viene lasciato in moto in uno spazio chiuso o poco ventilato (per esempio in un garage) sussiste grave rischio di soffocamento e di morte.

Utilizzo del Kit di Riparazione Pneumatici.

NOTE DI SICUREZZA

- Parcheggiate il vostro veicolo sul lato

della strada per non intralciare il traffico veicolare ed indossate l'apposito Giubbotto ad Alta Visibilità come previsto dal Codice della Strada.

- Tenete le luci di posizione o le frecce d'emergenza accese, oppure usate il triangolo d'emergenza per segnalare la vostra presenza ai veicoli in arrivo.
- Lasciate il veicolo acceso quando usate il compressore per non scaricare la batteria. NON operate in un ambiente CHIUSO.
- Non lasciate il kit incustodito durante l'uso.
- Usate SOLO il Liquido Sigillante ACTIVE SEAL fornito in dotazione.
- NON usate il Liquido Sigillante dopo la data di scadenza. Richiedete al Vostro negoziante di fiducia una bottiglia di Liquido Sigillante di ricambio.
- Non usare il compressore per oltre 10 minuti di seguito. Dopo 10 minuti di uso continuativo lasciarlo riposare e raffreddare per un minimo di 10 minuti.
- Non lasciare il compressore incustodito durante il funzionamento, tenere al di fuori della portata dei bambini.
- Non oltrepassare il limite massimo di 150 psi (10 bar circa).
- Non piegate i tubi dell'aria compressa.
- Il manometro in dotazione è utile per avere una indicazione approssimata della pressione. Per una valutazione più accurata utilizzare un manometro digitale.

NON USATE IL KIT NELLE SEGUENTI CONDIZIONI:

1. Tagli o fori nel copertone più grandi 10 mm, per pneumatici tubeless e di 8 mm per pneumatici con camera d'aria.
2. Copertone danneggiato per avere guidato

a lungo con pressione eccessivamente bassa.

3. Danni al tallone o alla valvola
4. Il copertone presenta bolle, fessurazioni, tagli etc etc.
5. Il foro è sulla parete laterale del pneumatico.

COSA FARE SE AVETE FORATO UN PNEUMATICO:

1. Rimuovete il compressore ed il liquido Active Seal dalla sacca protettiva.
2. Cercare di identificare l'oggetto (chiodo, vite, rottame) che ha bucatato il pneumatico e marcate la sua posizione prima di estrarlo.
3. Ruotare il pneumatico in modo che il foro, se l'avete trovato, si trovi nella parte inferiore. In questo modo il Liquido Sigillante svolgerà meglio il suo compito (**Fig. 1**).
4. Agitare bene prima dell'uso.
5. Estrarre il tappo ed il tubo trasparente fissato ad esso dalla bottiglia.
6. Rimuovere il tappo dal tubo ed appoggiare la bottiglia su un piano orizzontale e stabile.
7. Infilare il tappo nella valvola dopo avere rimosso la sua protezione, quindi svitare ed estrarre la parte interna della valvola, riponendola poi in luogo sicuro (**Fig. 2**). In caso di bisogno una valvola di scorta è contenuta nella busta degli accessori.
8. Infilare il tubo nella valvola e spremere nel copertone il contenuto della bottiglia (**Fig. 3**).
9. Rimontare la parte interna della valvola per mezzo dell'apposito tappo. (**Fig. 4**)
10. Collegare il compressore alla presa accendisigaro e accendere il veicolo.

11. Collegare il tubo dell'aria alla valvola e attivare il compressore (**Fig. 5**). Una piccola quantità di liquido potrebbe uscire dal pneumatico, ma questo è normale.

Dopo qualche minuto controllare il manometro per verificare che la pressione desiderata sia stata raggiunta. Vi raccomandiamo di seguire le raccomandazioni del Costruttore in materia di Pressione Pneumatici, che possono essere trovate nel Libretto di Uso e Manutenzione, aumentandola di 5 PSI (circa 0,3 bar) per compensare la perdita di pressione che ci potrebbe essere prima che il Liquido abbia riparato il foro.

Assicuratevi che l'indicatore della pressione sia comunque almeno nella zona **GIALLA** (20/40 PSI), spegnendo momentaneamente il compressore per poter avere una lettura più accurata.

Assicurarsi che venga raggiunta stabilmente la zona **GIALLA**, se questo non avviene significa che il danno è troppo grave e non può essere riparato. Consigliamo di richiedere l'intervento del soccorso stradale.

Una volta che la pressione desiderata è stata raggiunta spegnere il compressore portando l'interruttore su "OFF" (0).

Staccare il compressore dalla presa accendisigaro.

Scollegare il tubo **NERO** del compressore e riporlo nell'apposito alloggiamento.

ATTENZIONE

Cominciate a guidare immediatamente per assicurare un corretto spargimento del liquido all'interno del pneumatico. Non superare gli 80 Km/h.

Dopo circa 3 km o pochi minuti di guida dovrete fermarvi e controllare la pressione della gomma riparata per assicurarvi che il Liquido abbia correttamente otturato la perdita e che la pressione si sia quindi stabilizzata al livello ottimale.

Se occorre regolare la pressione potete seguire le istruzioni del paragrafo successivo.

Se invece la pressione è calata al di sotto dei 20 PSI (pari a circa 1,4 bar) **NON PROSEGUITE** la marcia e contattate l'assistenza stradale.

Usate il compressore per mantenere la corretta pressione delle gomme.

La pressione delle gomme è cruciale per le prestazioni del veicolo. Essa può influire sul consumo del carburante in misura notevole (anche il 30%) e sulla vita del pneumatico (fino anche al 50%). Essa può anche modificare il comportamento generale del veicolo, specie in curva.

Il controllo dei pneumatici dovrebbe diventare un'abitudine almeno quindicinale.

ATTENZIONE

Ogni pneumatico e ogni veicolo ha la sua pressione raccomandata. In genere essa può essere trovata nel Manuale Utente del veicolo. **MAI SUPERARE** la pressione massima raccomandata dal Costruttore.

ATTENZIONE

La pressione del pneumatico deve sempre essere letta mentre il pneumatico è freddo. Pneumatici caldi o che hanno appena finito di viaggiare vi daranno letture non corrette. Cercate di leggere la pressione prima di avere guidato a lungo o dopo aver lasciato riposare il pneumatico per circa un'ora.

Il compressore può essere usato anche per tutte quelle applicazioni di gonfiaggio che richiedono volumi d'aria limitati con pressioni relativamente alte, quali palloni sportivi o gomme da bicicletta.

All'interno dell'apposito contenitore sono presenti alcuni accessori da utilizzare in questi casi, ricordando di verificare le pressioni di gonfiaggio richieste dai produttori.

GARANZIA

Questo prodotto è regolamentato secondo il Codice del Consumo Europeo.

In conformità alla normativa di legge vigente, gli strumenti elettrici giunti al termine della loro vita operativa dovranno essere raccolti separatamente e depositati presso un centro di riciclaggio ecocompatibile.

Repair Kit for 12V air compressor tubeless tires.

Using the kit can have you back on the road after a puncture. The air Compressor and the Active Sealant are able to fix almost every kind of puncture caused by maximum 10mm-diameter objects.

After repairing the tire, keep on driving but make sure you do not exceed 50 mph and you do not drive for more than 185 miles. This will be enough to allow you to comfortably reach the nearest emergency road service or tire shop.

Nevertheless, there are some circumstances where the tire repair kit should not be used and the puncture cannot be repaired, as the damage is too serious.

Also punctures located on the side of the tire cannot be repaired.

Use the kit for any daily inflating needs of your tires. By means of the adaptors provided with the kit you will be able to inflate your air mattresses, balls, bike and car tires and much more!

Please read the instructions carefully before putting the tire repair kit in the trunk of your car.

SAFETY MEASURES

General safety measures to be followed when using air compressors.

A safe use of an air compressor requires reading and understanding both the Safety Measures and the Instructions for Use before proceeding to use it.

1. The compressor has been designed for non intensive use. Prolonged use may lead to overheating and damaging of the compressor.
2. Every 10 minutes turn the compressor off, in order to avoid overheating. Let it rest and cool down for 10 more minutes before re-using it.
3. Should the compressor emit some abnormal noises, or overheat, switch it off immediately and let it rest for 30 minutes.
4. Check the compressor before using it.
5. Should you notice any damaged, broken or abnormally worn part, have it inspected by a skilled technician.
6. Incorrect use of an air compressor may cause damage to both people and things.
7. Do not expose the compressor to frost or temperatures above 50° C.
8. Do not use the compressor near liquids or inflammable gases. The working area must be dry and clean.
9. Protect yourself from electrical shocks by avoiding contact with objects sitting on the ground like hoses, radiators, poles etc.
10. Do not allow children to connect or disconnect the power source. Do not leave the compressor unattended while in operation, and do not allow children to play with its accessories.
11. Do not allow anybody to blow air into the mouth, ears or nose of either people or animals. The compressor is not a toy.
12. Keep the compressor in a safe place. If you are not going to use it for a long

time, put it away in a dry place out of children's reach.

13. Regularly check the power cable. Do not pull the compressor from the cable and do not disconnect the compressor by drawing the cable. Do not put the cable near heat sources, sharp objects, solvents or fuels.
14. Keep the compressor clean in order to guarantee a correct functioning. Regularly check the connector, the power cable and the air hose. Any repair must be carried out by skilled technicians only.
15. Disconnect the connector from the cigar lighter socket when the connector is not in use.
16. **WARNING:** For your own safety, use only the accessories and parts listed in the User and Maintenance Manual or recommended by the Manufacturer: using accessories and other parts not listed in the instructions may increase the risks involved with the use of an air compressor.

WARNING

If the engine runs in an indoor place there is a serious risk of death.

Use of the Tire Repair Kit

SECURITY NOTES

- Park your car safely on the side of the street so as not to hold up the traffic, and wear the reflective jacket provided with the kit, as established in the Road Code.
- Keep the sidelights or the hazard lights

on, or use the warning triangle to signal your presence to the coming vehicles.

- When using the compressor, leave your vehicle on, so as not to run the battery down Do not operate in CLOSED spaces.
- Do not leave the kit unattended during use.
- Use **ONLY** the ACTIVE SEAL provided with the kit.
- Do not use the sealant after its expiry date. Ask your shopkeeper for a spare bottle of sealant.
- Do not use the compressor for more than 10 minutes. Every 10 minutes turn the compressor off and let it rest and cool down for at least 10 minutes.
- Do not leave the compressor unattended while in operation, and keep away from children's reach.
- Do not exceed the maximum limit of 150 psi (about 10 bar).
- Do not fold the compressed air hoses.
- The pressure gauge provided with the kit is useful to give you an approximate indication of the pressure. For a more accurate evaluation, use a digital pressure gauge.

DO NOT USE THE KIT IN THE FOLLOWING CONDITIONS:

1. Cuts and punctures in the tire over 10 mm in diameter, and over 8 mm in case of compressed-air tires.
2. Damaged tire due to driving on an excessively low-pressure tire for too long.
3. Damaged bead or valve.
4. Presence of bubbles, cracking and tearing on the tire etc.

5. Punctures located on the side wall of the tire.

Pouring out of the tire of a small quantity of liquid is to be considered normal.

WHAT TO DO IF YOU PUNCTURE:

1. Take out the compressor and the bottle of sealant (Active Seal) from the case.
2. Try to identify the object causing the puncture (nail, screw, piece of junk) and mark its location before removing it.
3. Rotate the tire in such a way that the puncture (in case you have been able to find it) is in the upper part of it. This will allow the Sealant to perform at its best (**Fig. 1**).
4. Shake the bottle well before use.
5. Extract the cap and the transparent hose, which is attached to it, from the bottle.
6. Remove the cap from the hose and place the bottle on a horizontal and stable surface.
7. Insert the cap into the valve after removing its protection and then unscrew and extract the inner part of the valve, taking care to put it in a safe place (**Fig. 2**). In case of need, you can find a spare valve inside the accessories bag.
8. Insert the hose into the valve and inject the content of the bottle into the tire (**Fig. 3**).
9. Re-assemble the inner part of the valve by means of the cap provided with the kit. (**Fig. 4**)
10. Connect the compressor to the cigar lighter socket and start up your car engine.
11. Connect the air hose to the valve and activate the compressor (**Fig. 5**).

After a few minutes, check the pressure gauge in order to make sure that the desired pressure has been reached. You are highly advised to follow the Manufacturer's recommendations on Tire Pressure that can be found in the User and Maintenance Manual. You can increase pressure by 5 PSI (about 0.3 bar) in order to make up for the pressure loss that may occur before the Sealant has repaired the puncture.

Make sure the pressure indicator is at least in the **YELLOW** area (20/40 PSI) by temporarily turning the compressor off in order to obtain a more accurate reading.

Make sure the **YELLOW** area is stably reached. If this is not the case, it means that the damage is too serious and cannot be repaired. In such a case, we advise you to contact the roadside assistance service.

Once the desired pressure has been reached, turn the compressor off by putting the switch on "OFF" (0).

Disconnect the compressor from the cigar lighter socket.

Unscrew the **BLACK** hose of the compressor and put it back in its case.

WARNING

Start driving immediately to enable the liquid to spread properly inside the tire. Do not exceed a maximum speed of 80 Km/h per hour.

After about 3 km or a few-minute drive stop

and check the pressure of the repaired tire to make sure that the Sealant has correctly plugged the puncture and the pressure has reached the required level.

If pressure needs to be regulated, follow the instructions provided in the next paragraph.

If, instead, the pressure has dropped below 20 PSI (about 1.4 bar), **DO NOT DRIVE ON** and contact the roadside assistance service.

Use the compressor to keep the correct pressure of the tires.

Proper tire pressure is key for your vehicle's performance. It can significantly influence fuel consumption (even by 30%) as well as tire life (even by 50%). Besides, it can modify the overall behavior of a vehicle, especially when driving on bends.

You should check your tires on a regular basis, at least every couple of weeks.

NOTE

Every tire and every vehicle has its recommended pressure range. You can generally find it in the User Manual of your vehicle. NEVER EXCEED the maximum pressure value recommended by the Manufacturer.

WARNING

Tire pressure reading must always be taken when the tire is cold.

Hot tires or tires that have just been driven on will provide wrong readings.

Try to read the pressure before driving for a long time or after letting the tire rest for about an hour.

The compressor can be used also for all those inflating applications that require limited air

volumes with fairly high pressures, such as sports balls or bike tires.

Inside the container provided with the kit there are some accessories to be used in the above cases, always remembering to check the inflation pressures required by the manufacturers.

WARRANTY

This product is regulated according to the European Consumer Law.

In accordance with applicable legislation, electrical devices no longer in use need to be collected separately and deposited at an eco-friendly recycling centre.

Kit de réparation pour pneus tubeless et avec chambre à air et compresseur 12V.

Le kit vous permet de continuer de rouler, même si vous avez crevé un pneu. Le Compresseur et le liquide d'étanchéité Active Seal sont normalement efficaces pour réparer les trous causés par des objets jusqu'à 10 mm de diamètre.

Vous pouvez ensuite continuer à rouler à une vitesse maximale de 80 km/h sur une distance maximale de 300 km et atteindre une station de secours ou un spécialiste du pneu en toute tranquillité.

Certaines crevaisons dont les dommages sont trop graves ne peuvent pas être réparées. Les trous et les coupures sur le côté du pneu ne peuvent pas être réparés.

Utilisez le kit pour vos besoins de gonflage de tous les jours. Avec les adaptateurs fournis, vous pouvez gonfler vos matelas, ballons, pneus de vélo et de moto, et plus encore ! Veuillez lire attentivement les instructions avant de ranger le kit dans votre coffre.

NORMES DE SÉCURITÉ

Mesures générales de sécurité à suivre lors de l'utilisation des compresseurs à air.

L'utilisation en sécurité d'un compresseur à air demande la lecture et la compréhension des normes de sécurité et du Mode d'emploi avant le démarrage du compresseur.

1. Le compresseur n'est pas conçu pour

une utilisation intensive. L'utilisation continue pendant de longues périodes peut chauffer excessivement le compresseur et l'endommager

2. Le compresseur ne doit pas fonctionner pendant plus de 10 minutes consécutives à la fois. Après ce temps, il faut le laisser refroidir pendant au moins 10 minutes avant de le réutiliser.
3. Si le compresseur fait un bruit anormal ou chauffe de manière excessive, arrêter immédiatement le compresseur et le laisser reposer pendant 30 minutes.
4. Vérifier le compresseur avant utilisation.
5. Si des pièces sont endommagées, cassées ou anormalement usées, elles doivent être vérifiées par un technicien qualifié.
6. L'utilisation incorrecte d'un compresseur d'air peut causer des blessures aux personnes et des dommages matériels.
7. Ne pas exposer le compresseur au gel ou à des températures supérieures à 50°C.
8. Ne pas utiliser le compresseur à proximité de liquides ou de gaz inflammables. La zone de travail doit être propre et sèche.
9. Protéger contre les chocs électriques en évitant tout contact avec des surfaces directement mises à la terre comme les tuyaux, les radiateurs, les poteaux, etc.
10. Ne pas laisser les enfants brancher/déconnecter la source d'alimentation. Ne pas laisser le compresseur sans surveillance pendant le fonctionnement, ni les enfants jouer avec les accessoires.

11. Ne laisser personne souffler de l'air dans la bouche, les oreilles, le nez, etc. des personnes ou des animaux. Le compresseur n'est pas un jouet.
12. Conserver le compresseur dans un endroit sûr. Si l'appareil n'est pas utilisé pendant une longue période, l'entreposer dans un endroit sûr et hors de la portée des enfants.
13. Vérifier régulièrement le câble d'alimentation. Ne pas transporter le compresseur à partir du câble et ne pas tirer le connecteur du câble pour débrancher le connecteur. Ne pas rapprocher le câble aux sources de chaleur, aux objets coupants, aux solvants ou au carburant.
14. Maintenir le compresseur propre pour assurer son fonctionnement correct. Vérifier régulièrement le connecteur, le cordon d'alimentation et le tuyau d'air. Les réparations ne doivent être effectuées que par du personnel qualifié.
15. Débrancher le connecteur de l'allumecigare lorsque le compresseur n'est pas utilisé.
16. **ATTENTION:** Pour votre sécurité, n'utilisez que les accessoires et pièces indiqués dans le manuel d'utilisation et d'entretien ou recommandés par le fabricant. L'utilisation d'accessoires et d'autres pièces non spécifiées dans les instructions peut augmenter les risques associés à l'utilisation d'un compresseur d'air.

DANGER

Si le moteur est laissé en marche dans

un endroit fermé ou mal ventilé (p. ex. dans un garage), il y a un risque sérieux de suffocation et de mort.

Utilisation du kit de réparation de pneus

NOTES DE SÉCURITÉ

- Garez votre véhicule sur le côté de la route afin de ne pas obstruer la circulation des véhicules et portez le gilet haute visibilité conformément au Code de la route.
- Gardez les feux de position ou les flèches d'urgence allumés, ou utilisez le triangle d'avertissement pour avertir les véhicules qui arrivent de votre présence.
- Laissez le véhicule allumé lorsque vous utilisez le compresseur pour éviter de décharger la batterie. **NE PAS** utiliser dans un environnement **FERMÉ**.
- Ne pas laisser le kit sans surveillance pendant l'utilisation.
- Utiliser **UNIQUEMENT** le liquide d'étanchéité **ACTIVE SEAL** fourni.
- **NE PAS** utiliser le produit d'étanchéité après sa date de péremption. Demandez à votre revendeur une bouteille de rechange du liquide d'étanchéité.
- Ne pas utiliser le compresseur pendant plus de 10 minutes d'affilée. Après 10 minutes d'utilisation continue, laissez reposer et refroidir pendant au moins 10 minutes.
- Ne pas laisser le compresseur sans surveillance pendant le fonctionnement,

le tenir hors de la portée des enfants.

- Ne pas dépasser la limite maximale de 150 psi (environ 10 bar).
- Ne pas plier les tuyaux d'air comprimé.
- Le manomètre fourni est utile pour une indication approximative de la pression. Pour une évaluation plus précise, utiliser un manomètre numérique.

NE PAS UTILISER LE KIT DANS LES CONDITIONS SUIVANTES:

1. Coupures ou trous dans le pneu de plus de 10 mm pour les pneus tubeless et de 8 mm pour les pneus tubeless.
2. Pneu endommagé en raison d'une longue conduite avec une pression excessivement basse.
3. Dommages au talon ou à la vanne
4. Le pneu a des bulles, des fissures, des coupures, etc.
5. Le trou se trouve sur le côté du pneu.

QUE FAIRE SI VOUS AVEZ CREVÉ UN PNEU:

1. Retirez le compresseur et le liquide Active Seal du sac de protection.
2. Essayez d'identifier l'objet (clou, vis, ferraille) qui a percé le pneu et marquez sa position avant de l'enlever.
3. Tournez le pneu de manière à ce que le trou, s'il a été trouvé, se trouve dans la partie inférieure. De cette façon, le liquide d'étanchéité s'acquittera mieux de sa tâche (**Fig. 1**).
4. Bien agiter avant utilisation.
5. Retirer le bouchon et le tuyau transparent fixé sur celui-ci par la bouteille.
6. Retirer le bouchon du tube et placez la bouteille sur une surface horizontale et stable.

7. Insérer le bouchon dans la vanne après avoir retiré sa protection, puis dévissez et retirez la partie interne de la vanne, puis le ranger dans un endroit sûr (**Fig. 2**). Le cas échéant, une vanne de rechange est incluse dans le sac d'accessoires.
8. Insérer la chambre à air dans la vanne et introduire le contenu de la bouteille dans le pneu (**Fig. 3**).
9. Remonter la partie interne de la vanne à l'aide du bouchon approprié. (**Fig. 4**)
10. Connecter le compresseur à l'allumecigare et allumer le véhicule.
11. Raccorder le tuyau d'air à la vanne et activez le compresseur (**Fig. 5**). Une petite quantité de liquide peut sortir du pneu, mais c'est normal.

Après quelques minutes, vérifiez le manomètre pour vous assurer que la pression désirée a été atteinte. Nous vous recommandons de suivre les recommandations du fabricant en ce qui concerne la Pression des Pneus,

qui se trouve dans le mode d'emploi et maintenance, en l'augmentant de 5 PSI (environ 0,3 bar) pour compenser la perte de pression qui peut survenir avant que le liquide n'ait réparé le trou.

Assurez-vous que l'indicateur de pression est toujours au moins dans la zone **JAUNE** (20/40 PSI), en arrêtant momentanément le compresseur pour obtenir une lecture plus précise.

S'assurer que la zone **JAUNE** est atteinte de manière stable, si ce n'est pas le cas, cela signifie que les dommages sont trop graves

et ne peuvent pas être réparés. Demander l'intervention du service de dépannage.

Une fois la pression désirée atteinte, éteindre le compresseur en tournant l'interrupteur sur «OFF» (0).

Débrancher le compresseur de la prise allume-cigares.

Débrancher le tube du compresseur **NOIR** et le placer dans le boîtier prévu à cet effet.

ATTENTION

Commencer à conduire immédiatement pour assurer une diffusion correcte du liquide à l'intérieur du pneu. Ne pas dépasser 80 Km/h.

Après environ 3 km ou quelques minutes de conduite, vous devrez vous arrêter et vérifier la pression du pneu réparé pour vous assurer que le liquide a correctement bloqué la fuite et que la pression s'est ensuite stabilisée au niveau optimal.

Si la pression doit être ajustée, vous pouvez suivre les instructions du paragraphe suivant.

Si la pression est tombée en dessous de 20 PSI (à environ 1,4 bar), **NE CONTINUEZ PAS** et contactez l'assistance routière.

Utiliser le compresseur pour maintenir une pression correcte des pneus.

La pression des pneus est cruciale pour la performance du véhicule. Elle peut affecter considérablement la consommation de carburant (jusqu'à 30%) et la durée de vie des pneus (jusqu'à 50%). Elle peut également modifier le comportement général du véhicule, et notamment dans les virages.

Le contrôle des pneus devrait devenir une habitude au moins toutes les deux semaines.

ATTENTION

Chaque pneu et chaque véhicule a sa propre pression recommandée. On peut la repérer généralement dans le manuel de l'utilisateur du véhicule. **NE JAMAIS** dépasser la pression maximale recommandée par le fabricant.

ATTENTION

La pression des pneus doit toujours être lue lorsque le pneu est froid.

Les pneus chauds ou qui viennent de s'arrêter donneront des lectures incorrectes. Essayez de lire la pression avant de conduire pendant un long moment ou après avoir laissé le pneu reposer pendant environ une heure.

Le compresseur peut également être utilisé pour toutes les applications de gonflage qui nécessitent de volumes d'air limités avec des pressions relativement élevées, comme les ballons de sport ou les pneus de vélo.

À l'intérieur du conteneur prévu, il y a quelques accessoires à utiliser dans ces cas, en n'oubliant pas de vérifier les pressions de gonflage exigés par les fabricants.

GARANTIE

Ce produit est réglementé par le Code européen de la consommation.

Conformément à la législation en vigueur, les appareils électriques en fin de vie doivent être collectés séparément et déposés dans un centre de recyclage respectueux de l'environnement.

Reifen-Reparaturset für schlauchlose- und Luftschlauchreifen mit 12 V-Kompressor.

Mit dem Reparaturset können Sie ihre Reise sogar nach einer Reifenpanne fortsetzen. Mit Kompressor und Dichtmittel können die meisten Löcher, die durch Objekte mit einem Durchmesser von bis zu 10 mm verursacht wurden, effektiv repariert werden.

Dieser Reparaturset ermöglicht Ihnen, bis zu 300 km bei einer Höchstgeschwindigkeit von 80 km/h bis zur nächsten Reifenhändler.

Manche Löcher können nicht repariert werden, da die Beschädigung zu stark ist. Löcher auf der Reifenseitwand können nicht repariert werden.

Verwenden Sie den Set für Ihren täglichen Aufpumpenbedarf. Mit den mitgelieferten Adaptern können Sie Ihre Luftmatratzen, Bälle, Reifen von Fahrrädern und Motorrädern und mehr aufpumpen!

Lesen Sie bitte genau die Bedienungsanleitungen, bevor Sie Ihren Reparaturset im Kofferraum legen.

SICHERHEITSHINWEISE

Allgemeine Sicherheitshinweise zur Verwendung von Luftkompressoren.

Der sichere Betrieb eines Druckluftkompressors erfordert das Lesen und Verstehen der Sicherheitshinweise und der Bedienungsanleitung, bevor der Kompressor in Betrieb genommen wird.

1. Der Kompressor darf nicht intensiv benutzt werden: Bei dauerhafter Verwendung besteht die Gefahr der

Überhitzung und der Beschädigung.

2. Verwenden Sie den Kompressor nicht länger als 10 Minuten hintereinander, danach lassen Sie ihn für weitere 10 Minuten ruhen und abkühlen, bevor Sie ihn wieder verwenden.
3. Wenn der Kompressor ungewöhnliche Geräusche macht oder überhitzt, schalten Sie ihn sofort aus und lassen Sie ihn 30 Minuten ruhen.
4. Überprüfen Sie vor Benutzung den guten Zustand des Kompressors.
5. Wenn Teile beschädigt, gebrochen oder anormal abgenutzt sind, müssen sie von einem qualifizierten Fachmann überprüft werden.
6. Unsachgemäße Verwendung eines Druckluftkompressors kann zu Personen- und Sachschäden führen.
7. Setzen Sie nicht den Kompressor Frost oder Temperaturen über 50°C aus.
8. Benutzen Sie das Gerät nicht in der Nähe von brennbaren Flüssigkeiten oder Gasen. Der Arbeitsbereich muss trocken und sauber sein.
9. Schützen Sie sich vor elektrischen Schlägen, indem Sie den Kontakt mit direkt geerdeten Oberflächen wie Rohren, Heizkörpern, Masten usw. vermeiden.
10. Lassen Sie keine Kinder das Gerät an die Stromquelle anschließen oder von ihr trennen. Lassen Sie den Kompressor während des Betriebs nicht unbeaufsichtigt und lassen Sie Kinder nicht mit Zubehör spielen.
11. Lassen Sie niemanden Luft in den Mund, die Ohren, die Nase usw. von Menschen oder Tieren blasen. Der

- Kompressor ist kein Spielzeug.
12. Lagern Sie den Kompressor an einem sicheren Ort. An einem trockenen, für Kinder unzugänglichen Ort aufbewahren, wenn es längere Zeit nicht benutzt wird.
 13. Überprüfen Sie das Netzkabel regelmäßig. Entfernen Sie den Stecker nicht durch Ziehen am Kabel. Setzen Sie das Kabel keine Wärmequellen, scharfen Gegenständen, Lösungsmitteln oder Brennstoffen aus.
 14. Halten Sie Ihren Kompressor für eine korrekte Funktionierung sauber. Kontrollieren Sie regelmäßig den Stecker, das Netzkabel und den Luftschlauch. Lassen Sie diese bei Beschädigung nur von einem anerkannten Fachmann reparieren.
 15. Trennen Sie den Stecker vom Zigarettenanzünderanschluss, wenn der Kompressor nicht benutzt wird.
 16. **ACHTUNG:** Verwenden Sie zu Ihrer Sicherheit nur das in der Betriebs- und Wartungsanleitung angegebene oder vom Hersteller empfohlene Zubehör und Teile. Die Verwendung von Zubehör und anderen Teilen, die nicht in der Bedienungsanleitung aufgeführt sind, kann die mit der Verwendung eines Druckluftkompressors verbundenen Risiken erhöhen.

GEFAHR

Wenn der Motor in einem nicht oder schlecht belüfteten Bereich (z.B. in einer Garage) läuft, drohen ernste Erstickungs- und Todesgefahr.

Verwendung des Reparatursets.

SICHERHEITSHINWEISE

Stellen Sie Ihr Fahrzeug am Straßenrand ab, um den Verkehr nicht zu behindern, und tragen Sie in Übereinstimmung mit der Straßenverkehrsordnung die entsprechende Warnweste.

Halten Sie die Positionslichter oder Warnblinker an oder verwenden Sie das Warndreieck, um Ihre Anwesenheit an ankommende Fahrzeuge zu signalisieren.

Lassen Sie das Fahrzeug eingeschaltet, wenn Sie den Kompressor verwenden, damit die Batterie nicht entladen wird. Arbeiten Sie NICHT in einer GESCHLOSSENEN Umgebung.

Lassen Sie den Set während des Gebrauchs nicht unbeaufsichtigt.

Verwenden Sie NUR das mitgelieferte Dichtmittel ACTIVE SEAL.

Verwenden Sie NICHT das Dichtmittel nach Ablauf des Ablaufdatums. Fragen Sie Ihren Händler nach einer Flasche Ersatzdichtmittel. Verwenden Sie den Kompressor nicht länger als 10 Minuten auf einmal. Nach 10 Minuten Dauerbetrieb lassen Sie das Gerät mindestens 10 Minuten ruhen und abkühlen. Lassen Sie den Kompressor während des Betriebs nicht unbeaufsichtigt und bewahren Sie ihn außer Reichweite von Kindern auf.

Überschreiten Sie nicht 150 psi (ca. 10 bar).

Biegen Sie nicht die Druckluftleitungen.

Das mitgelieferte Manometer dient zur ungefähren Anzeige des Drucks. Für eine genauere Auswertung verwenden Sie ein digitales Manometer.

**VERWENDEN SIE DIESEN
REPARATURSET NICHT IN FOLGENDEN
FÄLLEN:**

1. Löcher oder Risse, die tiefer als 10 mm (schlauchlose Reifen) oder als 8 mm (Luftschlauchreifen) sind.
2. Beschädigter Reifenmantel wegen anhaltender Verwendung bei zu niedrigerem Reifendruck.
3. Beschädigte Felgen oder Wulste.
4. Blasen, Risse, Kratzer oder ähnliche Schäden auf dem Reifen.
5. Loch auf der Reifenwand.

**VORGEHENSWEISE IM FALLE EINER
REIFENPANNE:**

1. Entfernen Sie den Kompressor und das Dichtmittel Active Seal aus der Schutzhülle.
2. Versuchen Sie, die Ursache der Reifenpanne (Nagel, Schraube, Schrott) zu identifizieren und markieren Sie seine Position, bevor Sie ihn entfernen.
3. Drehen Sie den Reifen so, dass das Loch, wenn Sie es gefunden haben, unten ist. Auf diese Weise wirkt das Dichtmittel besser (**Bild 1**).
4. Vor Gebrauch gut schütteln.
5. Ziehen Sie die Kappe und den transparenten Schlauch (der an dieser befestigt ist), aus der Flasche heraus.
6. Entfernen Sie die Kappe vom Schlauch und stellen Sie die Flasche auf eine horizontale und stabile Oberfläche.
7. Setzen Sie die Kappe nach Entfernen der Schutzhülle in das Ventil ein, schrauben Sie dann den inneren Teil des Ventils heraus und setzen Sie ihn

wieder an einen sicheren Ort (**Bild 2**). Bei Bedarf ist ein Ersatzventil im Zubehörbeutel enthalten.

8. Führen Sie den Schlauch in das Ventil ein und drücken Sie den Inhalt der Flasche in den Reifen (**Bild 3**).
9. Bauen Sie mit Hilfe der dazu bestimmten Kappe den inneren Teil des Ventils wieder zusammen. (**Bild 4**).
10. Schließen Sie den Kompressor an die Zigarettenanzünderbuchse an und schalten Sie das Fahrzeug ein.
11. Schließen Sie den Luftschlauch an das Ventil an und aktivieren Sie den Kompressor (**Bild 5**). Eine kleine Menge Flüssigkeit kann aus dem Reifen austreten, aber das ist normal.

Überprüfen Sie nach einigen Minuten das Manometer, um sicherzustellen, dass der gewünschte Druck erreicht wird. Wir empfehlen Ihnen, die Empfehlungen des Herstellers in Sachen Reifendruck, die in der Betriebs- und Wartungsanleitung zu finden sind, zu befolgen. Erhöhen Sie den Reifendruck um 5 PSI (ca. 0,3 bar), um etwaige Druckverluste auszugleichen, die auftreten können, bevor die Flüssigkeit das Loch repariert hat.

Stellen Sie sicher, dass sich die Druckanzeige mindestens noch in der GELBENZone(20/40 PSI) befindet und schalten Sie den Kompressor kurzzeitig aus, um eine genauere Anzeige zu erhalten.

Stellen Sie sicher, dass die GELBEZone dauerhaft erreicht wird; wenn dies nicht der Fall ist, ist der Schaden zu groß und kann nicht repariert werden. Wir empfehlen Ihnen, einen Pannendienst anzufordern.

Sobald der gewünschte Druck erreicht wird, schalten Sie den Kompressor ab, indem Sie den Schalter auf "OFF" (O) stellen.

Trennen Sie den Kompressor vom Zigarettenanzünderanschluss.

Trennen Sie den SCHWARZEN Schlauch des Kompressors und bewahren Sie ihn im Schlauchraum auf.

ACHTUNG

Fahren Sie sofort los, um sicherzustellen, dass die Flüssigkeit richtig im Reifen verteilt wird. Überschreiten Sie 80 km/h nicht.

Nach ca. 3 km oder ein paar Minuten Fahrt halten Sie an und überprüfen Sie den Druck des reparierten Reifens, um sicherzustellen, dass die Flüssigkeit das Leck korrekt blockiert hat und sich der Druck auf dem optimalen Niveau stabilisiert hat.

Wenn Sie den Druck einstellen müssen, können Sie den Anweisungen des nächsten Absatzes folgen.

Wenn der Druck unter 20 PSI (ca. 1,4 bar) gesunken ist, **HALTEN SIE AN** und kontaktieren Sie die Pannenhilfe.

Verwenden Sie den Kompressor, um den korrekten Reifendruck aufrechtzuerhalten.

Der Reifendruck ist entscheidend für die Leistung des Fahrzeugs. Sie kann sich erheblich auf den Kraftstoffverbrauch (bis zu 30%) und die Lebensdauer der Reifen (bis zu 50%) auswirken. Es kann auch das allgemeine Verhalten des Fahrzeugs verändern, insbesondere bei Kurvenfahrten. Reifenkontrolle sollte mindestens zweiwöchentlich zur Gewohnheit werden.

ACHTUNG

Jeder Reifen und jedes Fahrzeug hat seinen

eigenen empfohlenen Druck. Diesen finden Sie in der Regel in der Bedienungsanleitung des Fahrzeugs. Überschreiten Sie NIEMALS den vom Hersteller empfohlenen Maximaldruck

ACHTUNG

Der Reifendruck sollte immer bei kaltem Reifen abgelesen werden.

Heiße Reifen oder Reifen, die die Reise gerade beendet haben, geben Ihnen falsche Messwerte. Versuchen Sie, den Druck abzulesen, bevor Sie lange fahren oder nachdem Sie den Reifen etwa eine Stunde ruhen lassen.

Der Kompressor kann auch für alle Anwendungen eingesetzt werden, bei denen begrenzte Luftmengen mit relativ hohem Druck benötigt werden, wie z.B. bei Sportbällen oder Fahrradreifen.

Im Behälter befinden sich einige Zubehörteile, die in diesen Fällen verwendet werden können, wobei darauf zu achten ist, dass die von den Herstellern geforderten Aufblasdrücke überprüft werden.

GARANTIE

Dieses Produkt unterliegt den Bestimmungen des Europäischen Verbraucherschutzgesetzes.

In Übereinstimmung mit der geltenden Gesetzesbestimmung müssen Elektrowerkzeuge nach Ablauf ihrer Lebensdauer getrennt gesammelt und an eine umweltgerechte Recycling-Anlage zurückgegeben werden.

Kit de reparación para neumáticos con y sin cámara de aire (tubeless) con compresor de 12 V

Con el kit podrá continuar su viaje aunque se le haya pinchado una rueda. El compresor y el líquido sellador Active Seal son eficaces para la reparación de pinchazos causados por objetos de hasta 10 mm de diámetro.

Podrá seguir conduciendo sin superar los 80 km/h hasta una distancia máxima de 300 km, más que suficientes para llegar con tranquilidad a una estación de servicio o un taller.

Algunos pinchazos en los que el daño es demasiado grave no se pueden reparar. Los agujeros y cortes en la pared del neumático tampoco se pueden reparar.

El kit se podrá utilizar también para operaciones de inflado. De hecho, con los adaptadores que se suministran es posible inflar, entre otras muchas cosas, colchones, balones y ruedas de bicicleta o moto. Por favor, lea atentamente las instrucciones antes de guardar el kit en el maletero.

MEDIDAS DE SEGURIDAD

Medidas de seguridad generales que hay que respetar cuando se utilizan compresores de aire

Para un uso seguro de un compresor de aire es fundamental leer y comprender las Medidas de seguridad y las Instrucciones de uso antes de comenzar a utilizarlo.

1. El compresor ha sido diseñado para un uso no intensivo: un uso continuado durante largos periodos de tiempo puede sobre calentar el compresor y dañarlo.
2. El compresor no debe estar en funcionamiento durante más de 10 minutos seguidos, y se debe dejar enfriar durante 10 minutos antes de volver a usarlo.
3. Si el compresor emite ruidos extraños o se sobrecalienta, habrá que apagarlo inmediatamente y dejarlo descansar durante 30 minutos.
4. Examine con detenimiento el compresor antes de usarlo.
5. Si el compresor presenta elementos dañados, rotos o con un desgaste inusual, deberá ser revisado por un técnico cualificado.
6. El uso incorrecto de un compresor de aire puede provocar daños a personas o cosas.
7. El compresor no debe estar expuesto a heladas ni a temperaturas superiores a 50 °C.
8. Tampoco se debe usar el compresor en proximidad de líquidos o gases inflamables. Además, la zona de trabajo ha de estar limpia y seca.
9. Protéjase de las descargas eléctricas evitando el contacto con superficies conectadas directamente a tierra, como tuberías, radiadores, postes, etc.
10. Los niños no deben enchufar el compresor a la fuente de energía, desenchufarlo de la misma o jugar con los accesorios. El compresor no ha de dejarse sin vigilancia mientras esté en

funcionamiento.

11. No permita que nadie dirija el aire a la boca, orejas, nariz, etc. de personas o animales. El compresor no es un juguete.
12. Almacene el compresor en un lugar seguro. Si el compresor no se va a utilizar durante un cierto tiempo, es conveniente guardarlo en un lugar seco y alejado del alcance de los niños.
13. Es importante revisar con regularidad el cable de alimentación. El compresor no se debe transportar sujetándolo por el cable y tampoco se ha de desenchufar el conector tirando del cable. Mantenga el compresor alejado de fuentes de calor, objetos punzantes, disolventes o carburantes.
14. Para garantizar el correcto funcionamiento del compresor, es necesario mantenerlo limpio y revisar con frecuencia el conector, el cable de alimentación y el tubo del aire. Las reparaciones deberán ser realizadas única y exclusivamente por personal cualificado.
15. Desenchufe el conector de la toma de mechero cuando el compresor no esté en funcionamiento.
16. **ATENCIÓN:** por su seguridad, utilice solo los accesorios y componentes indicados en el manual de uso y mantenimiento o recomendados por el fabricante. El uso de accesorios u otros componentes no especificados en las instrucciones puede aumentar los riesgos derivados del uso de un compresor de aire.

PELIGRO

Si se deja el motor en marcha en un espacio cerrado o poco ventilado (por ejemplo en un garaje) existirá un alto riesgo de asfixia y muerte.

Uso del kit de reparación de neumáticos.

NOTAS DE SEGURIDAD

- Estacione el vehículo en el arcén de la carretera para no entorpecer el tráfico y póngase el chaleco reflectante como indica el código de circulación.
- Mantenga las luces de posición o emergencia encendidas, o utilice el triángulo de emergencia para advertir de su presencia a otros conductores.
- Deje el vehículo encendido mientras utiliza el compresor para evitar que la batería se descargue.
- NO utilice el compresor en un ambiente CERRADO.
- El kit no debe dejarse sin vigilancia durante su uso.
- Use SOLO el líquido sellador ACTIVE SEAL suministrado.
- NO utilice el líquido sellador después de la fecha de caducidad. Solicite en su tienda de confianza una botella de líquido sellador de repuesto.
- No utilice el compresor durante más de 10 minutos seguidos. Después de 10 minutos de uso continuado, habrá que dejarlo descansar y enfriar durante 10 minutos.
- No deje el compresor sin vigilancia durante su uso y manténgalo alejado del alcance de los niños.
- No se debe superar el límite máximo de

150 psi (unos 10 bar).

- Los tubos de aire comprimido no se deben doblar.
- El manómetro suministrado resulta útil para obtener una indicación aproximada de la presión. Para una medición más exacta, utilice un manómetro digital.

NO USE EL KIT EN LAS SIGUIENTES CONDICIONES:

1. Cortes o agujeros en la cubierta de más de 10 mm para neumáticos sin cámara de aire (tubeless) y de más de 8 mm para neumáticos con cámara.
2. Cubierta dañada por haber conducido durante demasiado tiempo con una presión excesivamente baja.
3. Daños en el talón o la válvula.
4. La cubierta presenta abultamientos, grietas, cortes, etc.
5. El agujero se encuentra en la pared lateral del neumático.

QUÉ HACER EN CASO DE PINCHAZO:

1. Sacar de la bolsa protectora el compresor y el líquido sellador Active Seal.
2. Intentar identificar el objeto (clavo, tornillo u otro) responsable del pinchazo y marcar su posición antes de extraerlo.
3. Girar el neumático de manera que el agujero, si se ha podido identificar, se encuentre en la parte inferior. De esta manera el líquido sellador hará mejor su función (**Fig. 1**).
4. Agitar bien antes de usar.
5. Extraer de la botella el tapón y el tubo transparente fijado al mismo.
6. Extraer el tapón del tubo y apoyar

la botella sobre un plano horizontal estable.

7. Introducir el tapón en la válvula tras haber eliminado su protección; a continuación, desenroscar y extraer la parte interior de la válvula y guardarla en un lugar seguro (**Fig. 2**). En caso de necesidad, en la bolsa de los accesorios hay una válvula de repuesto.
8. Introducir el tubo en la válvula e inyectar en el neumático el contenido de la botella (**Fig. 3**).
9. Volver a montar la parte interior de la válvula utilizando el tapón correspondiente (**Fig. 4**).
10. Enchufar el compresor a la toma de mechero y encender el vehículo.
11. Conectar el tubo del aire a la válvula y activar el compresor (**Fig. 5**). Es normal que una parte del líquido rebose.

Tras algunos minutos, verifique en el manómetro que se haya alcanzado la presión deseada. En cuanto a la presión de los neumáticos, le aconsejamos que siga las recomendaciones del fabricante que se encuentran en el Manual de uso y mantenimiento, aumentando la presión 5 psi (unos 0,3 bar) para compensar la pérdida de presión que se podría producir antes de que el líquido selle el agujero.

Asegúrese de que el indicador de presión se encuentre situado por lo menos en la zona **AMARILLA** (20/40 psi), apagando momentáneamente el compresor para poder obtener una lectura de mayor precisión.

Asegúrese de que la zona **AMARILLA** se alcance de forma estable; de no ser así significaría que el daño es demasiado grave

y no se puede reparar. Le aconsejamos que solicite inmediatamente asistencia en carretera. Una vez alcanzada la presión deseada, apague el compresor colocando el interruptor en posición "OFF" (0).

Desenchufe el compresor de la toma de mechero. Desconecte el tubo **NEGRO** del compresor y vuelva a colocarlo en el compartimento correspondiente.

ATENCIÓN

Comience a conducir de inmediato para asegurarse de que el líquido se distribuya de forma uniforme dentro del neumático sin superar los 80 km/h.

Después de unos 3 km o algunos minutos al volante, será necesario detenerse para verificar la presión de la rueda que ha sido reparada y asegurarse de que el líquido haya sellado la fuga y la presión se haya estabilizado en el nivel óptimo. Si fuera necesario regular la presión se pueden seguir las instrucciones del párrafo siguiente. Si la presión ha descendido por debajo de 20 psi (equivalente a unos 1,4 bar) **NO SIGA** conduciendo y póngase en contacto con la asistencia en carretera. Use el compresor para mantener las ruedas a una presión adecuada. La presión de las ruedas es esencial para un buen rendimiento del vehículo. La presión puede tener una influencia notable en el consumo de carburante (hasta un 30 %) y en la vida del neumático (incluso hasta el 50 %). La presión también podría alterar el comportamiento general del vehículo, especialmente en las curvas. El control de las ruedas debería convertirse en un hábito y realizarse cada 15 días.

ATENCIÓN

Existe una presión recomendada para cada neumático y vehículo. Por lo general, la presión recomendada se encuentra en el Manual del usuario del vehículo. **NO SE DEBE SUPERAR NUNCA** la presión máxima recomendada por el fabricante.

ATENCIÓN

La presión del neumático siempre debe medir cuando el neumático está frío. Los neumáticos calientes o que acaban de ser utilizados darán lugar a lecturas incorrectas. Intente no medir la presión después de haber conducido durante un cierto tiempo o, por lo menos, deje reposar el neumático durante aproximadamente 1 hora antes de realizar la medición.

El compresor también podrá utilizar para cualquier tipo de operación de inflado que necesite volúmenes de aire limitados con presiones relativamente altas, como balones de deporte o ruedas de bicicleta.

En el interior del compartimento correspondiente se encuentran algunos de los accesorios necesarios para este tipo de operación. Es fundamental recordar que hay que verificar las presiones de inflado recomendadas por el fabricante.

GARANTÍA

Este producto está regulado por el Código Europeo del Consumidor.

De acuerdo con la legislación vigente, los aparatos eléctricos que han llegado al final de su vida útil deben reciclarse por separado y depositarse en un punto de recogida selectiva.

vr. 1.1 20231016

Importato dalla INTEC srl

Via A. De Francisco 148/4 - 10036 Settimo T.se (TO)
T. +39 011 8957403 F. +39 011 8958012
info@intecsrl.it - www.intecsrl.it

